



# Informations sur les spécifications

**Code produit:** 301-RNL

**Nom du produit:** Récipient de recyclage à dessus pivotant sur pied

**Carton individuel UPC:** 624622301064

**Dimensions d'expédition du carton individuel:** 71,1 cm H x 36,8 cm L x 34,3 cm P (28 "H x 14 ½" L x 13 ½ "P)

**Poids d'expédition du carton individuel:** 11,5 kg (25,5 livres)

**L'emplacement du site:** Les récipients à déchets / recyclage Frost de la série 301 sont conformes aux normes de l'industrie et peuvent être utilisés dans pratiquement toutes les applications. En règle générale, les déchets sont utilisés dans les écoles / universités, les restaurants, les centres commerciaux, les immeubles de bureaux, les condominiums, les installations de conditionnement physique et les centres de loisirs. La construction entièrement en acier du produit en fait un choix populaire pour les zones nécessitant une protection et une durabilité maximales contre les incendies.

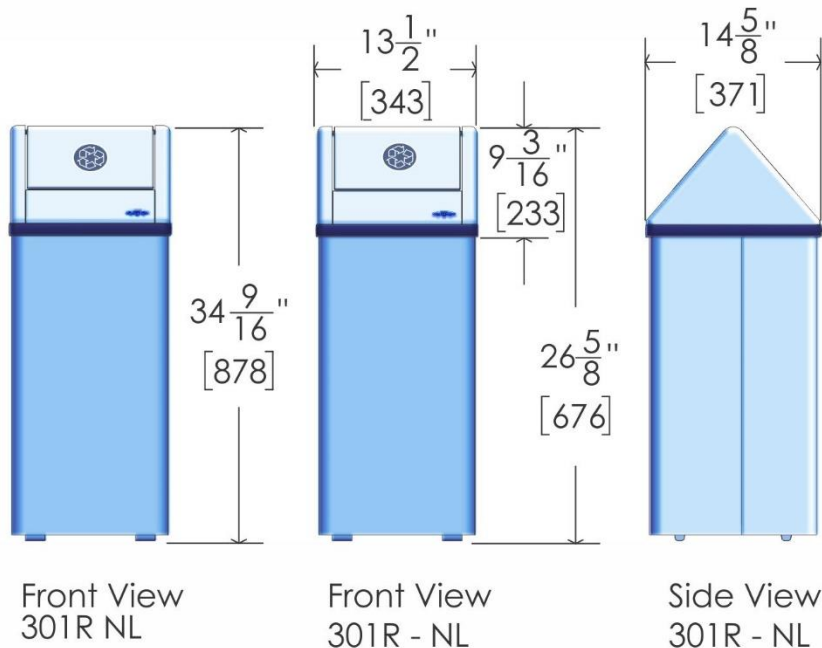

## Traits:

- Conception arrondie des bords doux
- Le couvercle supérieur pivotant garde les déchets hors de vue
- Livré avec un appareil de support de sac
- Les pieds élèvent le produit pour offrir une apparence soignée et un entretien minimal
- Construction entièrement soudée en acier canadien de calibre 22
- Taille de sac recommandée: 76,2 cm x 96,5 cm (30 "x 38")

## Capacité:

- La poubelle a une capacité totale de 80 litres (21 US gal, 17.5 Imp. Gal).

## Matériaux:

- Corps: acier laminé à froid de calibre 22, finition époxy bleue
- Couvercle: acier laminé à froid de calibre 22, finition époxy bleue

Frost Products Ltd

5276 John Lucas Drive  
Burlington, ON, Canada, L7L5Z9

(905) 332-5700  
1-800 667-5094

info@frostproductsltd.com  
www.frostproductsltd.com



# Informations sur les spécifications

## Dimensions du produit:

- 87,9 cm H x 34,3 cm L x 37,1 cm P (34,6 "H x 13,5" L x 14,6 "P)

## Poids du produit:

- 10,4 kg (23,0 livres)

**Entretien:** Lors du remplacement des sacs, retirez le couvercle de la poubelle et sortez l'anneau du sac de son support sécurisé. Ensuite, attachez le sac de garage et retirez-le. Lors du remplacement du sac, faites glisser le sac dans l'anneau et autour du bord de l'anneau, le sac recouvrant l'anneau d'environ 6 pouces. Ensuite, remplacez l'anneau dans son support sécurisé. Cela gardera le sac correctement caché et sécurisé. Cet anneau n'est pas censé se trouver à l'intérieur du sac poubelle, cela pourrait entraîner le rejet accidentel de l'anneau porte-sac. L'entretien et le nettoyage préventifs normaux permettront aux produits Frost de fonctionner correctement et peuvent prolonger la durée de vie normale du produit. Les produits doivent être essuyés périodiquement avec un chiffon doux et humide. Un nettoyeur pour acier inoxydable approuvé peut être utilisé pour nettoyer les éraflures ou les empreintes digitales sur les surfaces en acier inoxydable. N'utilisez pas de détergents agressifs ou de nettoyeurs chimiques. Pour la saleté générale et les imperfections sur l'acier peint ou le plastique, utilisez de l'eau tiède et du savon doux ou une solution de nettoyage générale douce. Lors de l'utilisation de tout type de solution de nettoyage, vaporiser sur une zone discrète pour tester avant une utilisation complète. Une fois l'agent de nettoyage appliqué, essuyez-le avec un chiffon doux propre ou une éponge.

**Garantie:** Si un produit ou une pièce s'avère défectueux dans les 12 mois à compter de la date d'expédition de l'usine, il sera réparé ou remplacé sans aucun frais, y compris les frais de transport après autorisation. Les frais résultant de l'installation ou du retrait des produits défectueux ne sont pas couverts par cette garantie. La décoloration des pièces en acier inoxydable résultant d'une exposition à un environnement agressif et / ou à des produits chimiques n'est pas considérée comme un défaut de fabrication ou de matériau et n'est pas couverte par la garantie.